



WI-MATIC ATC300E MET.

**ATTUATORE A CATENA
CHAIN OPERATOR**

*Istruzioni di montaggio
Fitting instructions*

IT Tutti i dati sono stati redatti e controllati con la massima cura, ma non possiamo accettare responsabilità per eventuali errori od omissioni.
Ci riserviamo di apportare quelle modifiche che sono connesse ai progressi tecnologici.

GB All the specifications have been written and verified with our best attention. We do not undertake responsibility for possible errors or omissions. We reserve the right to introduce changes relative to technological progress.

Operatore a catena Wi-Matic Sch. 43509/015 Wi-Matic Chain Operator Ref. 43509/015



Il motore dell'aprifinestra a catena ha ampie applicazioni: finestre saliscendi motorizzate, finestre a battente, lucernari, ecc. In particolare, è adatto alle finestre montate in alto e raggiungibili con difficoltà. È facilmente azionabile: la finestra si apre e si chiude automaticamente.

Chain window opener motor widely apply to motorized sash windows, casement windows and various skylights. It is particularly suitable for windows mounted in high, where people hard to reach. It is easy to operate the window open and close automatically.

Caratteristiche

- Ingresso di alimentazione 100-240 VCA, adatto alle varie richieste di tutti i paesi.
- Regolazione della distanza tramite apposita manopola; la corsa massima può raggiungere 400 mm.
- Applicabile a finestre di piccole dimensioni, fino a finestre di 470 mm.
- Catena realizzata in metallo inossidabile a doppio strato.
- Corsa stabile e uniforme.
- Alloggiamento in alluminio con trattamento a sabbatura; coperchio e staffe realizzate in lega di zinco pressofusa.
- I due supporti ABS ignifughi e la guida scorrevole POM rendono il motore più sicuro e silenzioso.

Features

- *Wide voltage 100-240VAC power input, suitable for all country's different requests.*
- *Adjust the journey by adjusting knob; the Maximum stroke could reach 400mm.*
- *Apply to small size window, down to 470mm windows.*
- *The chain materials use double layers stainless metal.*
- *Quality stable and smooth running.*
- *Aluminum housing with sand blast treatment; the cover and brackets are zinc alloy die castings.*
- *Two Flame Resistance ABS holders and the POM sliding guide make the motor more safety and silent.*

Parametri

Modello	43509/015	Velocità	10 mm/s	Temperatura	-20°C~+60°C
Tensione nominale	100-240 V CA 50/60 Hz	Corsa	100-400 mm	Dimensioni	460X42X56 mm
Potenza nominale	28 W	Classe IP	IP42	Forza spinta/trazione	250 N/250 N

Parameters

Model	43509/015	Speed	10 mm/s	Temperature	-20°C~+60°C
Rated voltage	100-240 V AC 50/60 Hz	Running trip	100-400 mm	Size	460X42X56 mm
Rated power	28 W	IP Class	IP42	Push/Pull force	250 N/250 N

Applicazioni – Application

1) Interruttore manuale esterno - External manual switch

Ingresso di alimentazione 100-240 VCA
100-240 VAC Power input

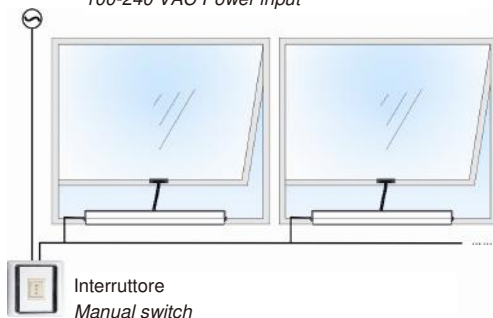

2) Ricevitore esterno - External receiver

Ingresso di alimentazione 100-240 VCA
100-240 VAC Power input



Struttura – Structure

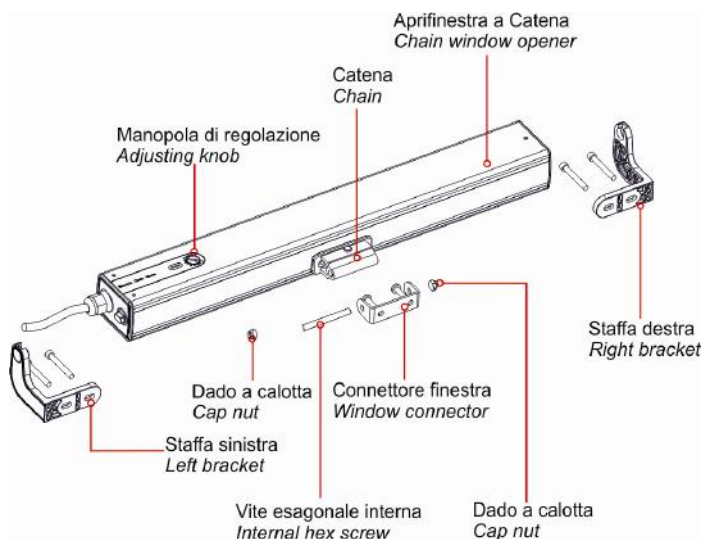

Installazione – Installation

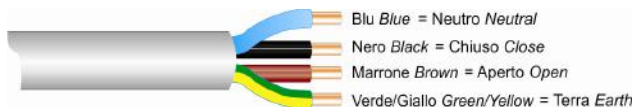

Per finestre a vasistas
Hopper
window application



Per finestre a sporgere
Top-hung
window application



Per finestre a bilico
Center-pivoted
window application

Procedura di installazione – Installation step

Fase 1. Installazione della staffa

Misurare la larghezza del telaio della finestra e installare l'aprifinestra al centro del telaio. Installare le due staffe in base alle dimensioni, come indicato.

Step 1. Bracket Installation

Measure the width of the window frame and install the window opener in the middle of the window frame. Install the two brackets according to the size as shown.

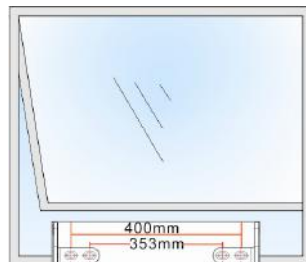

Fase 2. Installazione del motore

Step 2. Motor installation

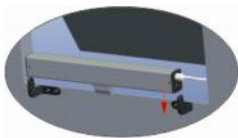

1. Con la catena del motore rivolta verso il basso, inserire il motore nella staffa.

1. Motor's chain face down, put the motor into the bracket

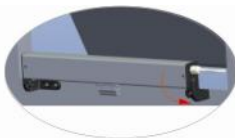

2. Il motore ruota di 90 gradi, come indicato dalla freccia. Posizionare la catena del motore in modo che sia rivolta verso la finestra.

2. Motor rotate 90 degree as the arrow diagram. Make motor's chain face the window.

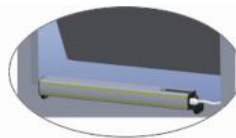

3. L'installazione del motore è stata completata.

3. Motor installation finish.

Fase 3. Installazione del connettore finestra

Misurare la larghezza del saliscendi della finestra e installare il connettore della finestra al centro del saliscendi. Fissare il connettore sulla finestra in base alle dimensioni, come indicato.

Step 3. Window connector installation

Measure the width of the window sash and install the window connector in the middle of window sash. Fix the connector on the window according to the size shown.

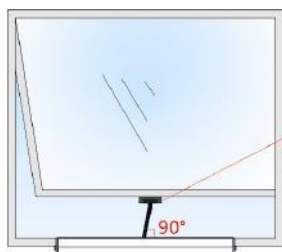

Fase 4. Schema del connettore motore e motore

Inserire il perno di fissaggio nel foro che collega il motore e il connettore e fissare la vite. Regolare la staffa accertandosi che la catena sia perpendicolare al motore. L'installazione è completata.

Step 4. Diagram of motor connector and motor

Put the fix pin into the hole connecting motor and the connector and fix the screw. Adjust the bracket make sure the chain perpendicular to motor. Installation finish.

Istruzioni di funzionamento – Operation Instruction

Impostare la distanza prima dell'uso - Set up the journey before using



Impostazione della distanza

Sulla manopola di regolazione sono riportati i numeri 1, 2, 3, 4, come indicato nella figura a sinistra; ogni numero corrisponde alla distanza rispettivamente di 100 mm, 200 mm, 300 mm e 400 mm. Per regolare la distanza desiderata, fare riferimento a questi numeri.

Journey setting

There are 1, 2, 3, 4 figures on the adjusting knob, as the left photo shown, each figure means 100mm, 200mm, 300mm and 400mm journey. You could refer to these figures to adjust the journey you want.

Manopola di regolazione
Adjusting Knob

Ad esempio: se si desidera che il motore si estenda per 200 mm, procedere come segue.

- Regolare la manopola sul numero 2.
- Azionare il motore. Il motore aprirà la finestra di 200 mm e si arresterà automaticamente (se la distanza non corrisponde perfettamente alla posizione indicata, è possibile regolare la manopola ancora un po'; dopo tale regolazione, il motore non si aziona automaticamente; è necessario chiudere e riaprire la finestra, quindi il motore si azionerà fino alla nuova posizione limite).

Attenzione: il motore in fase di chiusura si arresta in presenza di ostacoli.

For example: If you want the motor extend 200mm, you could operate as follow:

- *Adjust the knob to figure 2.*
- *Operate the motor, the motor will open the window 200mm and stop automatically (if the journey is not the perfect position, you could adjust the knob a little; the motor will not run automatically after your adjusting, you have to shut the window and then open the window again, motor will run to the new limit position).*

Attention: The motor closing stop against obstacle.

Risoluzione dei problemi comuni

Problema	Motivo	Risoluzione
Motore acceso, ma non funzionante.	a. Motore sovraccarico. b. Motore bloccato per installazione non eseguita correttamente.	a. Cambiare il motore, scegliendone uno con una coppia maggiore. b. Verificare che tutti i componenti siano stati installati correttamente.
Arresto improvviso del motore durante il funzionamento.	a. Il motore ha incontrato un ostacolo, che ne ha causato l'arresto come sistema di protezione. b. Spegnimento.	a. Spegnere e rimuovere gli ostacoli. b. Accendere il motore.

Common fault settlement

Faults Phenomenon	Faults Reason	Elimination Methods
Power on, motor isn't working.	a.Motor is overload. b.the motor is stuck by inappropriate installation.	a.Change motor to bigger torque. b.Check every components installed in the right way.
Motor suddenly stop when it's woking.	a.Motor encounter obstacles, which will make the motor stop to protect itself. b.Power off.	a.Power off, remove the obstacles. b.Power on the motor.



URMET SPA - VIA BOLOGNA, 188/C - 10154 TORINO
DIVISIONE APRIMATIC - VIA EMILIA, 147 - 40064
OZZANO DELL'EMILIA - BOLOGNA - ITALY
Tel. +39 051 6960711 - Fax +39 051 6960722
www.aprimatic.com

Prodotto in P.R.C.
Made in P.R.C.